

制茶输送机

TRANSPORT EQUIPMENT



平输 (鲜叶)

适用工程	型号 (正常运转)	型号 (正逆用)	全宽 (mm)	全高 (mm)	全长 (m)	动力 (kw)
鲜叶	BD4-15~30N	BD4-15~30NS	740	490	1.5~3.0	0.2
	BD4-35~70N	BD4-35~70NS	740	490	3.5~7.0	0.4
	BD4-75~90N	BD4-75~90NS	740	490	7.5~9.0	0.4 x 2
	BD5-15~20N	BD5-15~20NS	840	490	1.5~2.0	0.2
	BD5-25~70N	BD5-25~70NS	840	490	2.5~7.0	0.4
	BD5-75~90N	BD5-75~90NS	840	490	7.5~9.0	0.4 x 2
	BD6-15~70N	BD6-15~70NS	1,090	610	1.5~7.0	0.4
	BD6-75~90N	BD6-75~90NS	1,090	610	7.5~9.0	0.4 x 2

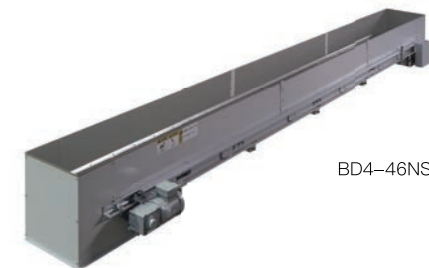

BD4-46NS

平输 (标准)

适用工程	型号 (正常运转)	型号 (正逆用)	全宽 (mm)	全高 (mm)	全长 (m)	动力 (kw)
标准	BD3-15~40	BD3-15~40S	640	380	1.5~4.0	0.2
	BD3-45~70	BD3-45~70S	640	380	4.5~7.0	0.4
	BD3-75~90	BD3-75~90S	640	380	7.5~9.0	0.4 x 2
	BD4-15~30	BD4-15~30S	740	380	1.5~3.0	0.2
	BD4-35~70	BD4-35~70S	740	380	3.5~7.0	0.4
	BD4-75~90	BD4-75~90S	740	380	7.5~9.0	0.4 x 2
	BD5-15~20	BD5-15~20S	840	380	1.5~2.0	0.2
	BD5-25~70	BD5-25~70S	840	380	2.5~7.0	0.4
	BD5-75~90	BD5-75~90S	840	380	7.5~9.0	0.4 x 2



BD4-15



MA4-35

平输 (干茶)

适用工程	型号 (正常运转)	型号 (正逆用)	全宽 (mm)	全高 (mm)	全长 (m)	动力 (kw)
干燥、完成	BD2-15~70K	BD2-15~70KS	540	380	1.5~7.0	0.2
	BD2-75~90K	BD2-75~90KS	540	380	7.5~9.0	0.4
	BD3-15~40K	BD3-15~40KS	640	380	1.5~4.0	0.2
	BD3-45~70K	BD3-45~70KS	640	380	4.5~7.0	0.4
	BD3-75~90K	BD3-75~90KS	640	380	7.5~9.0	0.4 x 2
	BD4-15~30K	BD4-15~30KS	740	380	1.5~3.0	0.2
	BD4-35~70K	BD4-35~70KS	740	380	3.5~7.0	0.4
	BD4-75~90K	BD4-75~90KS	740	380	7.5~9.0	0.4 x 2

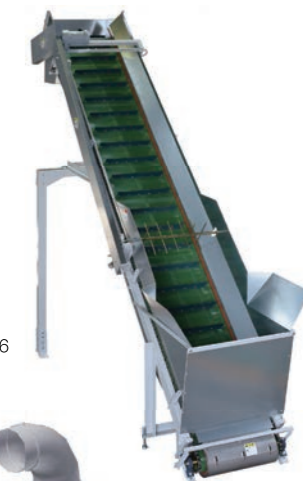

DNT-6

蒸叶中间平输 (带漏叶回收装置)

适用工程	型号 (正常运转)	型号 (正逆用)	全宽 (mm)	全高 (mm)	全长 (m)	动力 (kw)
蒸叶	MA3-15~40	MA3-15~40S	590	740	1.5~4.0	0.2
	MA3-45~70	MA3-45~70S	590	740	4.5~7.0	0.4
	MA3-75~90	—	590	740	7.5~9.0	0.4 x 2
	MA4-15~30	MA4-15~30S	690	740	1.5~3.0	0.2
	MA4-35~70	MA4-35~70S	690	740	3.5~7.0	0.4
	MA4-75~90	—	690	740	7.5~9.0	0.4 x 2
	MA5-15~20	MA5-15~20S	790	740	1.5~2.0	0.2
	MA5-25~70	MA5-25~70S	790	740	2.5~7.0	0.4
	MA5-75~90	—	790	740	7.5~9.0	0.4 x 2



PS-750

脱水机投入输送带

适用工程	型号	全长 (mn)	全宽 (mm)	全高 (mm)	动力 (kw)	适用洗净生产线
洗净~脱水	DNT-5	4,140	860	1,490	0.4	800K用
	DNT-6	4,820	960	1,490	0.4	1,200K用
	DNT-7	5,820	960	1,490	0.75 0.1	1,600K用

吸引式空气输送装置

适用工程	型号	全长 (mn)	全宽 (mm)	全高 (mm)	动力 (kw)	搬送能力 (kg/h)
干燥、完成	PS-2200	780	526	1,890	2.2	800 (干茶参考)

※输送带寸法在1.5~9.0m之间，每0.5m单位可订做。如需其它的寸法时请咨询我们

※由于改良可能会导致式样有一部分变更的情况。

TERADA 株式会社 寺田制作所

总公司：〒428-8502 日本国 静岡県島田市牛尾 869-1
 TEL.+81-547-45-5114 (可中文)
 FAX.+81-547-45-5110
 QQ:2176194683 2803908285

<https://www.web-terada.jp> E-mail:info@web-terada.jp

TR157C-00

●经销商



Mar.2022

我司有丰富的产品支持制茶生产线自动化。

振动槽 (叶打~精揉)

适用机器	适用生产线	断面形状	全长 (mm)	动力 (kw)	
叶打机 (回分式)	35K	4S	2,700	0.2	
粗揉机		4S	2,200	0.2	
揉捻机		4S	1,300	0.2	
中揉机	60K	4C	1,900	0.2	
叶打机 (回分式)		5S	3,400	0.2	
粗揉机		4S	2,700	0.2	
揉捻机		5S	1,500	0.2	
背面中揉机		4S	2,700	0.2	
中揉机		4C	2,200	0.2	
精揉机	90K	4H	3,900	0.2	
叶打机 (回分式)		5S	3,400	0.2	
粗揉机		5S	3,300	0.2	
揉捻机		6S	1,600	0.2	
背面中揉机		5S	2,700	0.2	
中揉机		5C	2,200	0.2	
叶打机 (连续式)		120K	5S	4,800	0.4
叶打机 (回分式)			6S	4,800	0.4
宽型粗揉机			5S	3,900	0.2
粗揉机			5S	3,400	0.2
揉捻机			6S	1,800	0.2
背面中揉机			5S	2,900	0.2
中揉机	5C		2,600	0.2	
精揉机	5H		4,700	0.2	
精揉机	6H		4,700	0.2	
叶打机 (连续式)	200K		5B	6,100	0.4
叶打机 (回分式)			6B	6,100	0.4
宽型粗揉机			6S	5,100	0.4
粗揉机		6S	4,900	0.4	
揉捻机		6C	2,900	0.4	
背面中揉机		6S	4,100	0.4	
中揉机		9C	3,400	0.4	
叶打机 (连续式)		250K	5B	6,900	0.4
叶打机 (回分式)			6B	6,900	0.4
宽型粗揉机			6B	6,500	0.4
粗揉机			6B	6,200	0.4
揉捻机			9I	2,900	0.4
背面中揉机	6B		5,200	0.4	
中揉机	9I		3,700	0.4	

※标志表示标准式样的机器。驱动模式等因工厂的机器配置而异，因此请咨询我司或我司当地经销商。

写的全长只适用于一台机器，而不是多台机器。另外全长不包括振动槽出口部分。

振动槽 (鲜叶)

适用机器	适用鲜叶保鲜箱	断面形状	全长 (mm)	动力 (kw)
鲜叶保鲜箱	N 型	5S	2,400	0.2
	WH 型	5S	3,000	0.2
	UWH 型	5S	3,500	0.2
	SWH 型	5S	4,600	0.2
	RYC-300TN	4H	2,700	0.2
	MT 型	5S	2,000	0.2
	地下式	5S	1,400	0.2
地下式	5S	2,800	0.2	

振动槽 (鲜叶)

适用机器	适用机种	断面形状	全长 (mm)	动力 (kw)
干燥机	ND120-1/2F	3DK	1,600	0.2
	ND120-3~8F	3DK	1,900	0.2

振动槽 (蒸叶)

适用机器	适用机种	断面形状	全长 (mm)	动力 (kw)
蒸叶处理机	NR-12	4S	3,500	0.2
		4S	5,200	0.2
	NR-20	4S	4,500	0.2
		4S	6,100	0.2
	NR-25	4S	5,300	0.2
		5S	1,200	0.2
旋转叶筛机	KNE-12/NE-20/25	5S	1,200	0.2

振动槽 (匀堆机)

适用机器	适用机种	断面形状	全长 (mm)	动力 (kw)
匀堆机 (圆筒型)	MX-300/500D	4S	1,700	0.2
	MX-1000D	4S	1,800	0.2
匀堆机 (竖圆筒型)	MX-1000/1500C	6S	2,100	0.2
		5S	2,300	0.2
	MX-2500/4000C	6S	2,300	0.2

振动槽 (脱水)

适用机器	适用生产线	断面形状	全长 (mm)	动力 (kw)
脱水机	800K	9I	2,500	0.4
	1,200K	9I	5,500	0.4
	1,600K	9I	2,500	0.4
		9I	5,500	0.4

振动槽断面形状

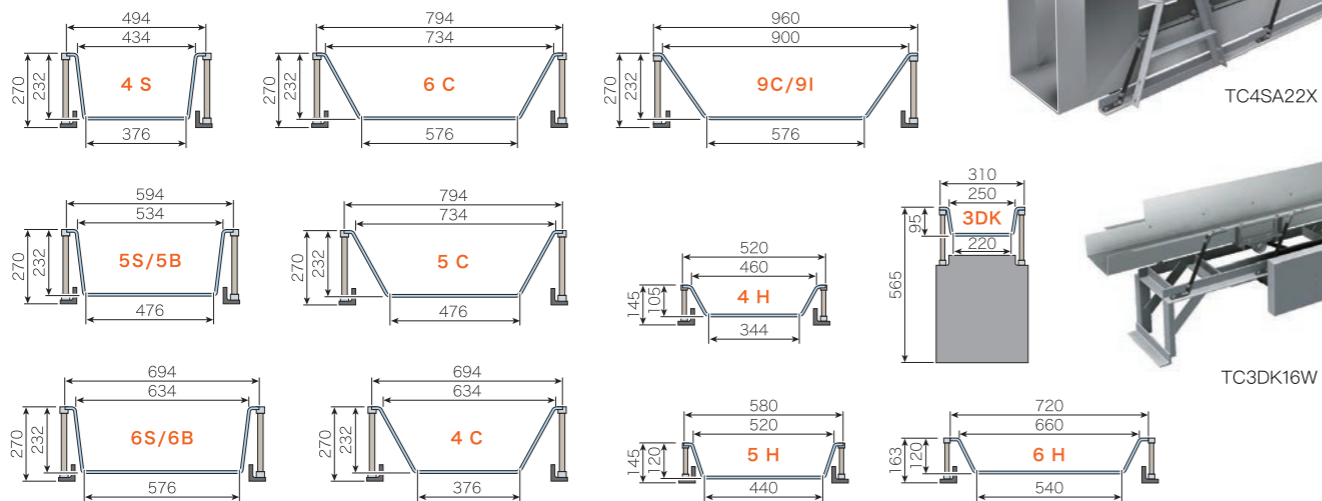

立式提升机 (鲜叶)

适用工程	型号	横宽 (mm)	纵深 (mm)	全高 (m)	动力 (kw)	最大搬送能力 (kg/h)
鲜叶	VDR5	510	565	3.5~7.5	0.4	1,200
	VDR6B	612	654	5.0~9.0	0.75	2,000
	VDR10	951	654	6.0~10.0	0.75	5,000

立式提升机 (蒸叶~下揉)

适用工程	型号	横宽 (mm)	纵深 (mm)	全高 (m)	动力 (kw)
蒸叶	VDM4	410	455	3.0~6.0	0.2
	VDM5	510	455	3.5~4.5	0.2
	VDM5	510	455	5.0~6.0	0.4
蒸叶、下揉	VDMR5	510	565	3.5~6.5	0.4
	VDMR6	610	565	3.5~6.5	0.4
下揉	VD4	410	455	2.5~6.0	0.2
	VD5	510	455	3.0~4.5	0.2
	VD5	510	455	5.0~6.0	0.4
	VD6	610	455	3.5~6.0	0.4

立式提升机 (干茶、密闭型)

适用工程	型号	横宽 (mm)	纵深 (mm)	全高 (m)	动力 (kw)
精揉	VD5-K	510	455	3.0~4.0	0.2
精揉、干燥	VD4-K	410	455	2.5~6.0	0.2
干燥	VD3-K	260	455	2.5~6.5	0.2
完成	VD3-K	260	455	2.5~6.5	0.2

立式提升机使用基准

适用工程	35K	60K	90K	120K	200K	250K
鲜叶	VDR5/VDR6B/VDR10					
蒸叶	VDM4		VDM4/VDM5			
叶打机 (连续式)	VD4	VD5	VDMR5			
叶打机 (回分式)	VD4	VD5	VDMR6			
粗揉机	VD4	VD5	VDMR6			
揉捻机	VD4	VD5	VDMR6			
背面中揉机	VD4	VD5	VDMR6			
中揉机	VD4	VD4/VD5	VD6			
精揉机	VD4-K/VD5-K	VD5-K				
干燥机	VD3-K			VD3-K/VD4-K		
完成	VD3-K					

※鲜叶立式提升机的最大搬送量是要据鲜叶的状态而改变。

尾号为- (横线) K的式样是密闭型立式提升机。

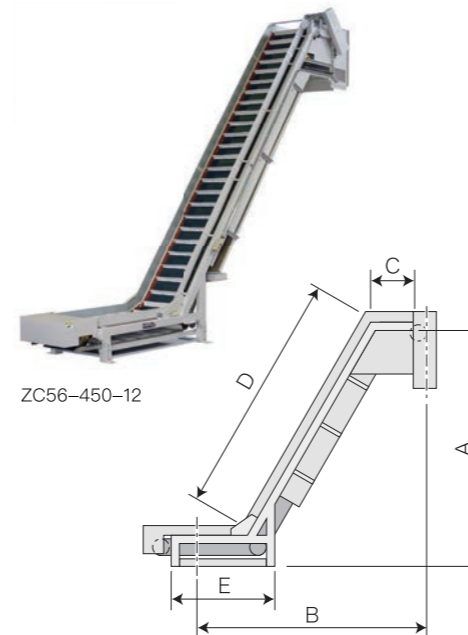

蒸叶上升Z输送带 (树脂皮带型)

型号	皮带宽 (mm)	A寸法 (mm)	B寸法 (mm)	C寸法 (mm)	D寸法 (mm)	E寸法 (mm)	动力 (kw)
ZC56-400-12	500	3,862	3,162	560	4,000	1,200	0.4
ZC56-450-12	500	4,295	3,412	560	4,500	1,200	0.4
ZC56-500-12	500	4,728	3,661	560	5,000	1,200	0.4
ZC56-550-12	500	5,162	3,911	560	5,500	1,200	0.4
ZC56-600-12	500	5,595	4,160	560	6,000	1,200	0.4

※D寸法为4,000~6,000mm, 可每100mm单位接受订做。

蒸叶上升网状输送带 (不锈钢网型)

型号	皮带宽 (mm)	A寸法 (mm)	B寸法 (mm)	C寸法 (mm)	D寸法 (mm)	E寸法 (mm)	动力 (kw)
ZN400-50	500	3,794	2,948	610	4,000	1,300	0.4
ZN450-50	500	4,227	3,198	610	4,500	1,300	0.4
ZN500-50	500	4,660	3,448	610	5,000	1,300	0.4
ZN550-50	500	5,093	3,698	610	5,500	1,300	0.4
ZN600-50	500	5,526	3,948	610	6,000	1,300	0.4

※D寸法为4,000~6,000mm, 可每100mm单位接受订做。

可根据对象物制定最佳的搬运方法的方案。